



**FITTING INSTRUCTIONS FOR FI0115BK FRAME INSERT**  
**BMW S1000 XR 2015- RIGHT HAND SIDE**



**THIS KIT CONTAINS THE ITEMS PICTURED AND LABELLED BELOW.**  
**DO NOT PROCEED UNTIL YOU ARE SURE ALL PARTS ARE PRESENT.**

**Please note that the way the kit is packed does not necessarily represent the way of mounting to the bike**

THE PARTS SHOWN MAY BE REPRESENTATIVE ONLY (FOR CLARITY OF INSTRUCTIONS ONLY)

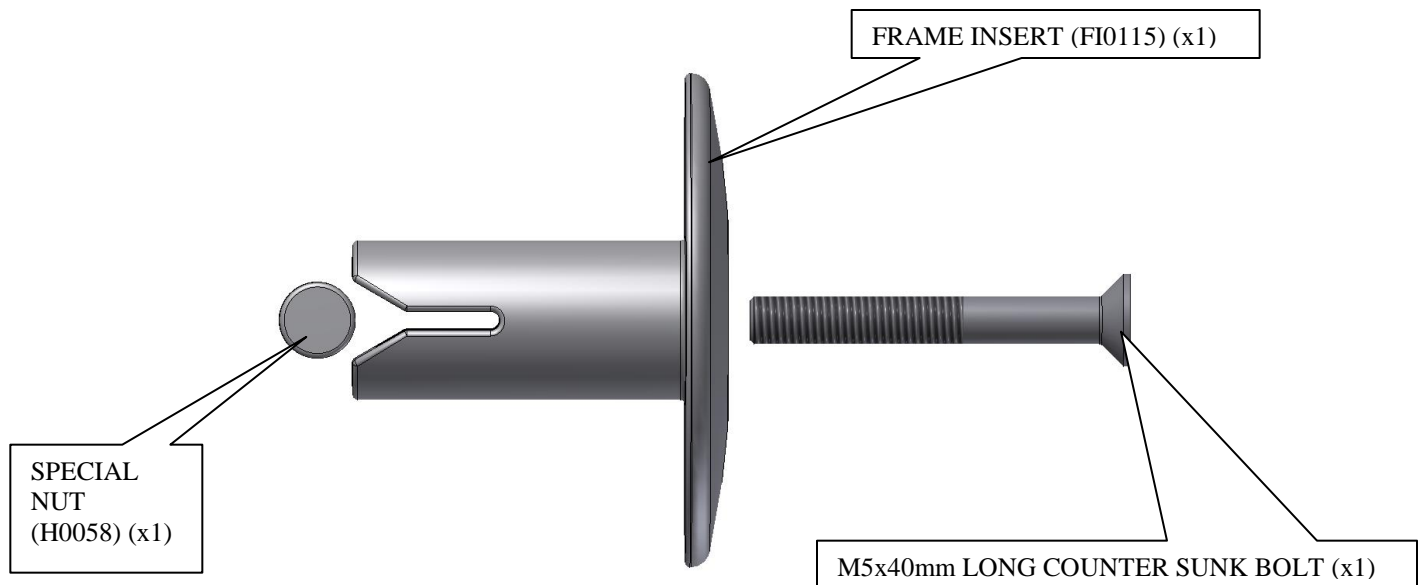



Please note that in cases where kits are packed with rubber washers holding the components onto the bolt – *the rubber washers should be thrown away!*

**TOOLS REQUIRED**

- 3mm metric Allen key.

**Right-hand side (as you sit on bike)**

- Fit the counter sunk headed bolt through frame insert so head sits in counter-sink.
- Place special nut on exposed end of bolt so tapered face goes into tapered recess.
- Tighten bolt until tapered portion of nut just contacts tapered face of plastic frame insert.
- Place the assembly into spindle in the position shown above with recess horizontal as shown above.
- Tighten bolt so frame insert is held in position firmly (do not over tighten).
- Place bubble sticker as shown above.
- **Regularly check to ensure frame insert remains tight.**



**INSTRUCTIONS DE MONTAGE POUR FI0115BK INSERT DE CADRE**  
**BMW S1000 XR 2015- COTE DROIT**



**Le kit contient les articles exposés ci-dessous, vérifier que toutes les pièces soient présentes avant de procéder au montage.**

**La façon dont le kit est emballé ne correspond pas forcément à la façon de monter les pièces sur la moto.**

**LES PARTIES PRESENTEES PEUVENT ETRE UNIQUEMENT REPRESENTATIVES**  
**(POUR LA CLARTE DES INSTRUCTIONS UNIQUEMENT)**

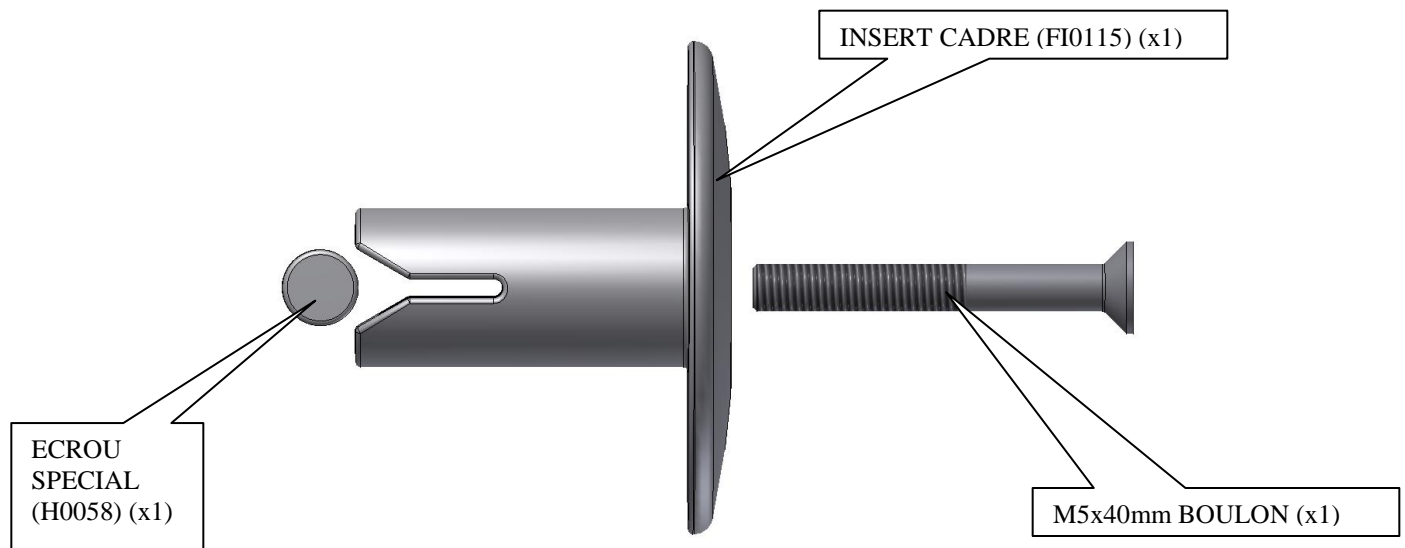



Notez que si les kits sont emballés avec des rondelles en caoutchouc servant à tenir les composants, *ces rondelles doivent être jetées.*

### **OUTILS REQUIS**

- Clé Allen 3mm.

### **Coté droit (lorsqu'on est assis sur la moto)**

- Insérer le boulon dans l'insert de cadre, la tête du boulon dans le contre alésage.
- Placer l'écrou spécial sur l'extrémité sur boulon de façon à ce que la face conique se place dans le creux conique.
- Serrer le boulon jusqu'à ce que la partie conique de l'écrou touche la partie conique de l'insert de cadre.
- Placer l'ensemble dans l'axe dans la position indiquée ci dessus avec le creux horizontal comme ci dessus.
- Serrer le boulon pour maintenir correctement l'insert (Ne pas bloquer).
- Placer le sticker de caoutchouc comme indiqué ci dessus.
- **Verifier le serrage régulièrement.**