

## bikestart

Steckdose | Socket | Prise

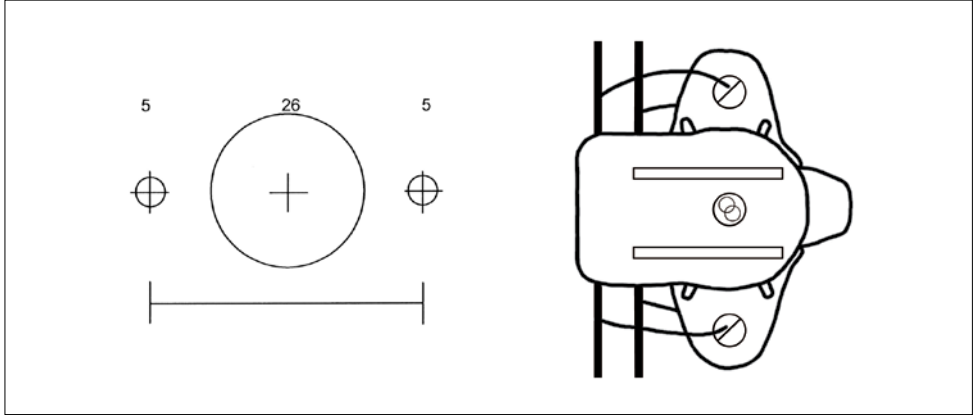

### DE

- Bordsteckdose auch für Starthilfe zum Festeinbau (max. 90 A)
- Spritzwassergeschützt
- Anschlußkabel 65 cm/6mm<sup>2</sup>

1. Zündung ausschalten
2. Leitungsverlegung: Kein Kontakt zu sich erhitzenden oder bewegenden Teilen
3. Batterieanschluß: schwarze Leitung an Minuspol (-), rote Leitung an Pluspol (+).

### EN

- Socket for chassis mounting, also for jump start (max. 90 A)
- Splash waterproof
- Cable 65 cm/6mm<sup>2</sup>

1. Ignition off
2. Cable installation:  
No contact to hot or moving parts

3. Battery connection: Black cord to minus (-), red to plus terminal (+).

### FR

- Prise pour montage au châssis, pour câble
- Protégé contre les projections d'eau démarrage (max. 90 A)
- Câble 65 cm/6mm<sup>2</sup>

1. Déconnectez
2. Pose conduite: Eviter contact avec pièces chauffantes et tournantes
3. Contacts batterie: Noir sur borne négative. Rouge sur borne positive.

